

1. FüÙe auslegen

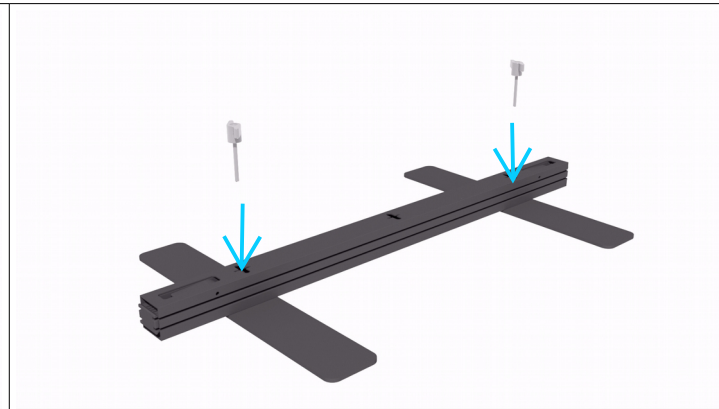

2. Querstrebe auflegen - Schrauben eindrehen

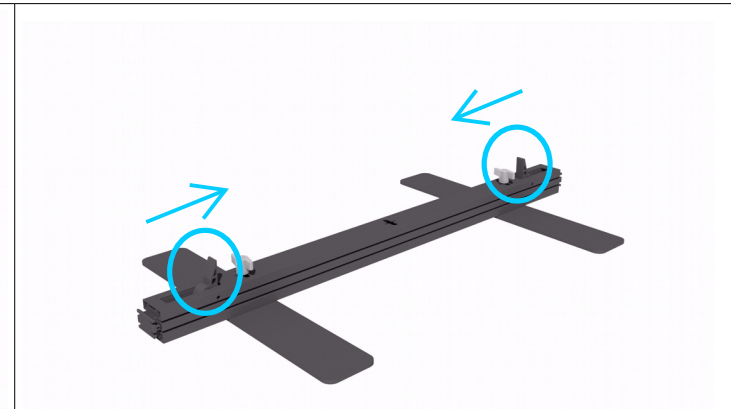

3. Schnellspannhebel öffnen

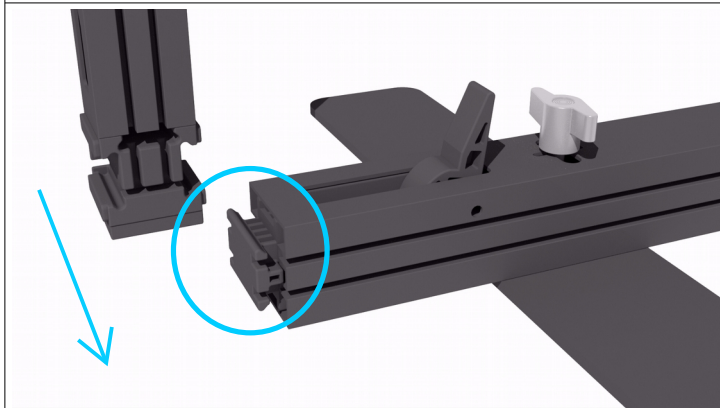

4. senkrechte Strebe in Führung aufschieben

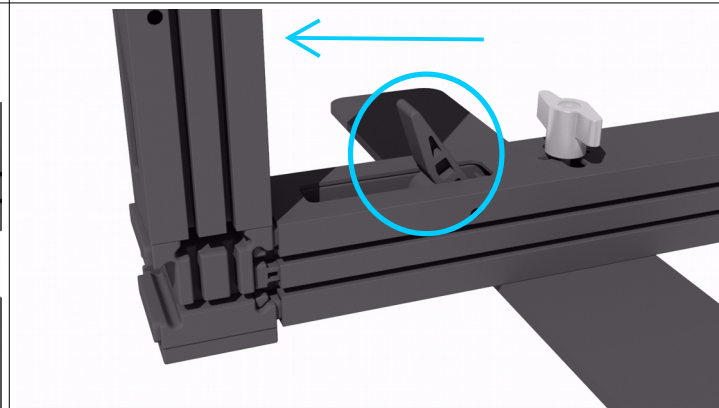

5. Schnellspannhebel schließen

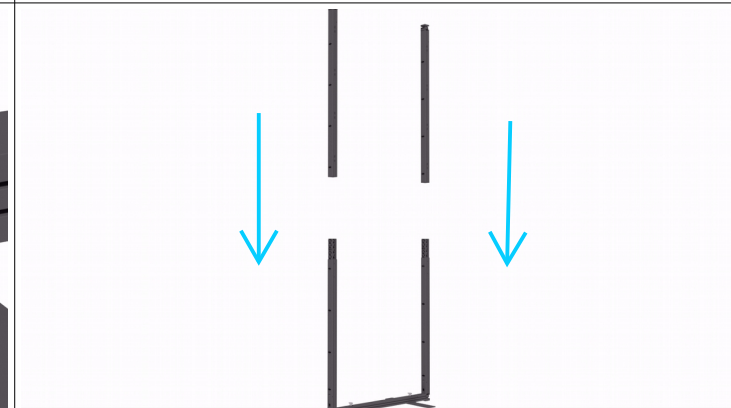

6. Strebe oben auf Strebe unten schieben

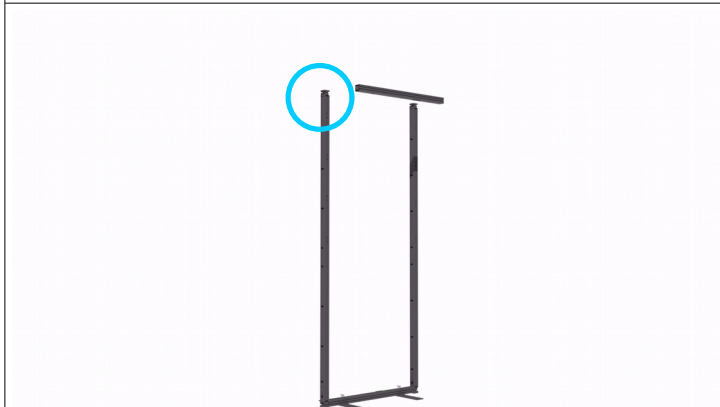

7. Querstrebe einschieben

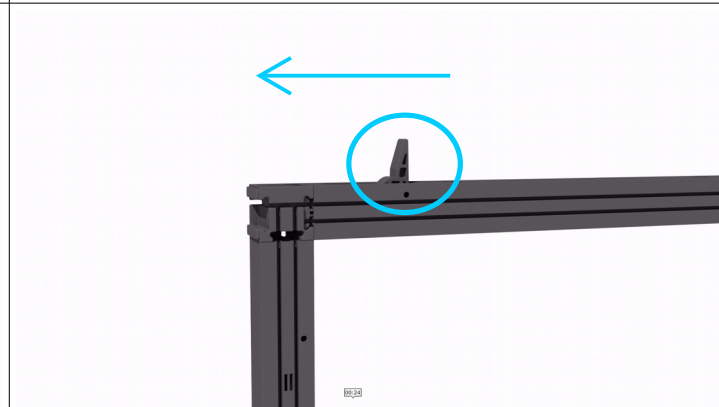

8. Schnellspannhebel schließen

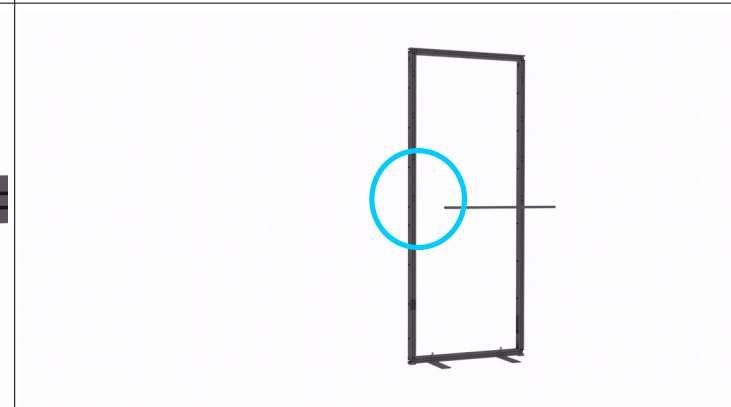

9. Stabilisierungsstrebe einsetzen

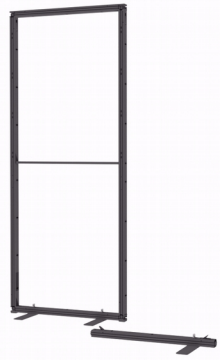

10. weiteren Fuß mit Querstrebe ansetzen

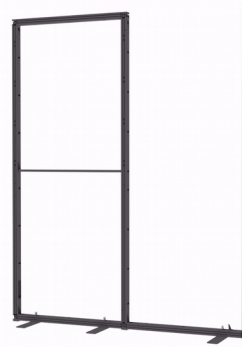

11. senkrechte Streben aufsetzen wie Punkt 4-6

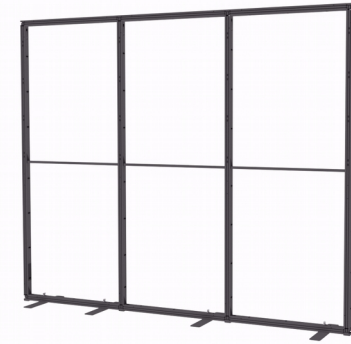

12. Rahmenmodule fertig bauen (wie zuvor)

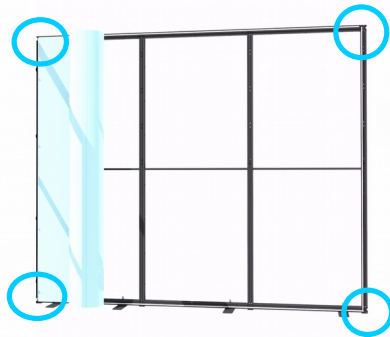

13. Stoff **zuerst an allen Ecken** einpassen

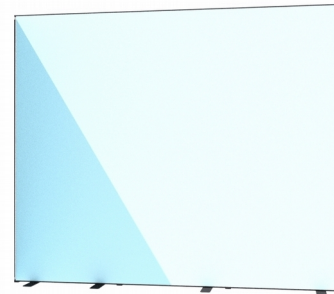

14. Stoff am Rahmen zur Mitte glatt streichen

Zubehör:

- **Verlängerungsstreben (Höhe)**
- **kurze Querstreben (Breite)**
- **LED Strahler**
- **Displayboard**
- **Regalträger**
- **Bildschirmhalter**
- **Eckverbinder**
- **Lagerraum mit abschließbarer Türe**
- **Counter 1m**

Hinweis:

- Bei **Stellwänden** wird der Stoff immer in der **äußeren Nut** über alle Rahmen eingespannt. Eine beidseitige Stoffbespannung ist möglich.
- Bei **Präsentationswänden** (Einsatz von Regalen, Displayboards, Bildschirmhalterungen) wird der Stoff immer in der **Breite** in der **inneren Nut** und in der **Höhe** in der **äußeren Nut** über jeden einzelnen Rahmen eingespannt. Eine beidseitige Stoffbespannung ist möglich.
- Der Stoff hat einen elastischen Anteil im Gewebe, deshalb haben Sie auch die Möglichkeit den Stoff „fester“ einzuspannen. Hierzu legen Sie den Stoff einmal um die Gummilippe und spannen erst dann den Stoff ein. Dadurch können Sie die Größe des Stoffes etwas verringern und erhalten mehr Spannung für Ihre Grafikfläche.

Das modulare System 50 bietet mit dem Zubehör viele Möglichkeiten der Gestaltung.

www.matogo.de

matogo.